

StyRa® Fönstermarkis F520

StyRa® Fönstermarkis F520

INSTALLATION - MANÖVRERING - RENGÖRING



- Se till att markisen fästes i ett tillräckligt säkert underlag.
- Varning för murket trä, söndervittrad puts eller tegel och tunna panelmaterial.
- Kontrollera att fönster kan öppnas efter markismonteringen.
- Motor och ev. styrutrustning skall installeras av behörig elektriker.

1 Uppsättning av markis

- a** Markisen sätts upp med väggmonteringskonsol eller takmonteringskonsol.

Manövreringen placeras på vänster eller höger sida.

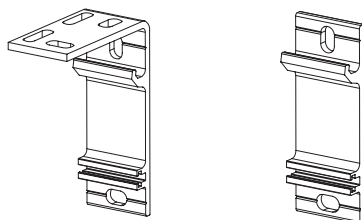

Takmonteringskonsol Väggmonteringskonsol

- b** Montera ett gavelbeslagen på tak/väggmonteringskonsolerna med T-spårsskruv och flänsmutter.

Centrera markisen över fönstret och placera dukrörets underkant 20 mm ovanför fönsterfodrets underkant. Om du vill undvika att markisens kappasyns inifrån huset måste markisen placeras högre upp.

Håll sedan upp monteringskonsolen med gavel och lagerbussning utan växel och markera hålens position. Lyft ner markisen. Borra hålen och montera konsolen. För in markisens ändtapp i lagerbussningen och håll upp markisen i våg, kontrollera med vattenpass. Håll sedan upp den andra monteringskonsolen med monterad växel/motorfäste. För in tappet i växeln och när du har 2 mm spel mellan lagerbussning och dukrör markeras hålens position. Lyft ner markisen. Borra hålen och montera konsolen.

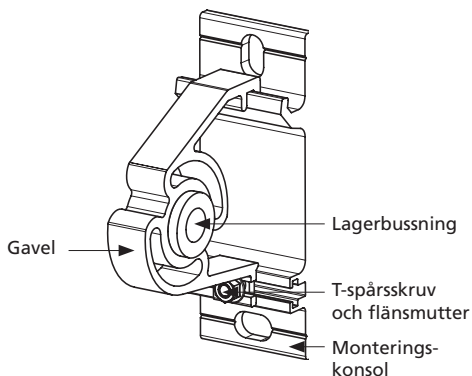

StyRa® Fönstermarkis F520

INSTALLATION - MANÖVRERING - RENGÖRING

- c Skruva fast armarna i väggen. Dra först åt den övre skruven. För att komma åt den nedre skruven måste armen fällas upp.

Ta ett stadigt grepp om markisarmen, som är fjäderbelastad. För upp armen mot frontprofilen. Trä igenom T-spårskruven och dra åt muttern.

⚠ Varning: För att undvika att armen lossnar och orsakar personskada måste den hållas fast tills den är säkrad i frontprofilen.

Om armen är rätt placerad skall frontprofilen placeras framför dukröret när armen är i uppfällt läge.

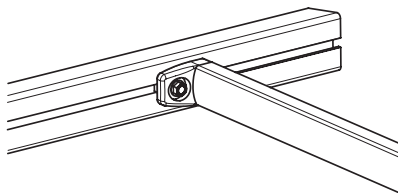
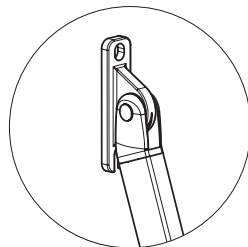

- d Slutjustering. Veva in och ut markisen några gånger och justera därvid armarna så att duken rullas på perfekt.

2 Montering av skyddstak

- a Skyddstaket sätts upp innan dukröret monteras. Montera takhållarna på väggen. Takhållarna fördelas jämt över markisens bredd. Max avstånd mellan varje takhållare är 1500 mm.

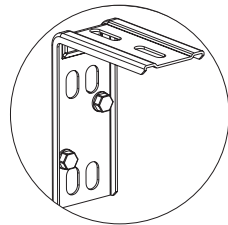
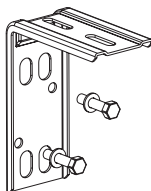

Fortsättning på nästa sida.

StyRa® Fönstermarkis F520

INSTALLATION - MANÖVRERING - RENGÖRING

2 Montering av skyddstak

- b** Skjut in T-spårskruvarna i skyddstaket och placera dessa i samma läge som takhållarna på väggen. Det skall vara 2 skruvar per takhållare.

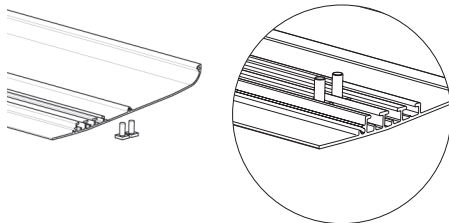

- c** Lyft upp skyddstaket på takhållarna. Var försiktig så att skruvarna inte glider ur. Styr in skruvarna i hålen på takhållarna och drag åt muttrarna löst så att taket går att justera.

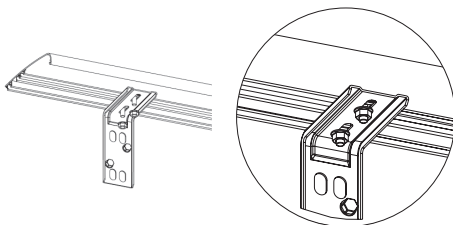

Justera taket i sidled och mot väggen. Drag sedan åt muttrarna.

- d** Gavlarna skruvas fast i takets skruvfickor efter att taket är monterat.

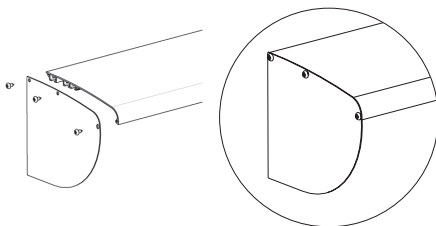

StyRa® Fönstermarkis F520

INSTALLATION - MANÖVRERING - RENGÖRING

3 Drift- och underhållsinstruktioner markiser

Rengöring:

Stativet och duken utsätts för smuts och föroreningar och bör rengöras minst en gång om året för att bibehålla sin höga finish. Detta är särskilt viktigt vid mera utsatta installationer, ex. havsnära miljöer. Använd mjuk trasa och ljummet vatten med mild rengöringsmedel. Använd inte högtryckstvätt, det kan skada markisduken och ev. elektrisk utrustning etc. För detaljerad beskrivning av rengöring av duken hänvisas till dess bruksanvisning.

Borttagning av markisens kapp:

Kappan är den mest utsatta delen av markisen. För att öka kappans livslängd kan den förvaras inomhus under vinterhalvåret. Lossa först frontprofilens vänstra eller högra ändskydd. Lossa därefter kappans duklås. För kappan åt sidan ut ur frontprofilen. Sätt tillbaka ändskyddet och förvara kappan inomhus.

Byte av markisduk:

Innan du byter markisduken rekommenderas du kontakta företaget du köpte markisen av för en besiktning av stativet. De kan ge mer information om dukbyte och även ge dig råd ifall någon ytterligare komponent kan behöva bytas för att markisen ska bibehålla sin finish och funktion.

Varning - Låt alltid en fackman justera vikarmar och fallarmar:

En markis har mycket kraftiga fjädrar inuti armens aluminiumprofiler. Om armen lossas utan att först säkras kan den orsaka allvarlig personskada och i värsta fall dödsfall. Armarna skall därför alltid justeras av en fackman.

Varning - Låt alltid en fackman lossa markisens gavel:

Markisens gavel kan behöva lossas vid byte av växel, motor eller vid dukbyte. Om markisens gavel lossas utan att markisens samtliga armar är säkrade kan armarna orsaka allvarlig personskada och i värsta fall dödsfall. Markisens gavlar skall därför alltid lossas av en fackman.

Varning - Utkörning av markis:

Vid fönsterputsning, målning av fasad, underhåll eller reparation av markis föreligger risker, ex. för att stege välter om markisens körs ut när arbete pågår. Ha därför som vana att alltid ha markisen infälld när arbete pågår i solskyddets närhet. Automatiken på motoriserade markiser måste ovillkorligen stängas av för att undvika oavsiktlig manövrering. Var även uppmärksam så att markisen inte kan välta portabla infra- eller gasolvärmare eller komma i kontakt med andra föremål som kan skada markisen eller vålla andra skador.

